



FOR MODEL NUMBERS MD4041 AND MD4042

OWNER'S MANUAL

MIT 70

MD4041 INFLATABLE FLOTATION
DEVICE MANUAL INFLATION MODEL

APPROVED BY UNITED STATES COAST
GUARD AND TRANSPORT CANADA

WARNING: THE MD4041 WILL NOT
INFLATE AUTOMATICALLY UPON
IMMERSION. TAB MUST BE PULLED TO
ACTIVATE INFLATION MECHANISM.

MD4042 INFLATABLE FLOTATION
DEVICE MANUAL WITH AUTOMATIC
BACKUP INFLATION MODEL

APPROVED BY UNITED STATES COAST
GUARD AND TRANSPORT CANADA

DO NOT REMOVE PRIOR TO SALE
HT1157 REV 05MAY2023

TABLE OF CONTENTS

ABOUT THIS PRODUCT.....	1
WHAT IS AN INFLATABLE FLOTATION DEVICE?.....	1
AIRLINE OPERATOR POLICY ON CARRIAGE OF INFLATABLE PFDS AND CO ₂ CARTRIDGES.....	2
APPROVAL CONDITIONS AND CARRIAGE REGULATIONS.....	2
MANDATORY CARRIAGE REQUIREMENTS.....	3
WHY ARE FLOTATION DEVICES REQUIRED SAFETY EQUIPMENT?.....	3
INSTRUCTIONS FOR USE	3
GETTING TO KNOW YOUR FLOTATION DEVICE.....	3
INSPECTING COMPONENTS.....	4
USE AT COLD TEMPERATURES.....	5
PUTTING IT ON (DONNING).....	6
WEAR IT ON THE OUTSIDE AND INTACT!.....	6
TAKING IT OFF (DOFFING).....	6
INFLATING.....	7
1) MANUALLY	7
2) AUTOMATICALLY AS BACKUP (MD4042)	7
3) ORALLY	7
SPECIAL CONSIDERATIONS FOR AUTOMATIC DEVICES.....	8
DEFLATING	9
RE-ARMING (MD4041).....	10-11
RE-ARMING (MD4042)	12-13
REPACKING.....	14
IS YOUR FLOTATION DEVICE IN GOOD AND SERVICEABLE CONDITION?.....	14

CARE AND MAINTENANCE INSTRUCTIONS.....	15
BEFORE EACH WEAR.....	15
EVERY 6 MONTHS.....	15
LEAK TEST.....	15
THOROUGH VISUAL EXAMINATION.....	15
AFTER EACH INFLATION.....	16
ANNUALLY.....	16
CLEANING AND STORING.....	16
HOW AND WHY TO TEST YOUR FLOTATION DEVICE.....	17
MAKE SURE IT FLOATS YOU.....	17
MAKE SURE IT WORKS.....	17
LEARN HOW IT WORKS.....	17
TRYING YOUR FLOTATION DEVICE.....	19
HOW TO TEST YOUR FLOTATION DEVICE USING:	
THE AUTOMATIC INFLATOR	20
THE MANUAL INFLATOR	21
THE ORAL INFLATOR	22
CHOOSE A FLOTATION DEVICE	
THAT YOU WILL WANT TO WEAR.....	23
COLD SHOCK.....	23
HYPOTHERMIA.....	23
MAKE SURE YOUR DEVICE FUNCTIONS PROPERLY.....	24
ADDITIONAL INFORMATION.....	25
DO NOT ATTACH FLOTATION DEVICES TO YOUR BOAT.....	25

ABOUT THIS PRODUCT

The **MIT 70** (which includes models **MD4041** and **MD4042**) is from Mustang Survival's Inshore Flotation series, specifically designed for activities where adventurers can see the shore in calm or inland waters.

Your Mustang Survival MIT 70 flotation device is the smallest approved inflatable flotation device, designed for multi-sport individuals seeking a versatile solution. It is discreet and lightweight and can support any adventure without compromising safety in inshore conditions.

Here are some of the features that set this product apart, and make it particularly well suited to many inshore activities:

- Automatically inflates upon water immersion (**MD4042 only**)
- Manually inflates by pulling the inflator pull-tab
- Exclusive Membrane Inflatable Technology (MIT) creates a lightweight, flexible fit
- Easy-access inflator eases re-arming
- Provides at least 70 Newtons (15.7 lbs) buoyancy when inflated
- High visibility, contrasting fabric when inflated increases visibility in rescue scenarios
- Belt extender sold separately (model MA7637)

This flotation device is designed for wearers over 16 years of age, with a chest range of 76-132 cm (30-52 inches), and weighing over 40 kg (88 lbs).

WHAT IS AN INFLATABLE FLOTATION DEVICE?

While traditional flotation devices are inherently buoyant, this flotation device relies entirely on inflation for buoyancy. Uninflated, your device is designed to offer maximum mobility with minimum bulk. **The MIT 70** is a comfortable slim collar that can be inflated at any time with a 17-gram carbon dioxide (CO₂) gas cylinder to provide at least 70 Newtons (15.7 lbs) buoyancy. **The MD4041 model** can be inflated either manually by jerking a pull-tab or orally (by mouth). **The MD4042 model** can be inflated either automatically during water immersion, manually by jerking a pull-tab, or orally (by mouth). We recommend that you familiarize yourself with your device as described in "Instructions for Use," page 3.

AIRLINE OPERATOR POLICY ON CARRIAGE OF INFLATABLE PFDs AND CO₂ CARTRIDGES

Please be aware that regulations may apply to the air transport of this product. With the approval of the aircraft operator, CO₂ cylinder(s) may be carried by a passenger or crew in checked or carry-on baggage.

Please consult airline operator policy.

APPROVAL CONDITIONS AND CARRIAGE REGULATIONS

This inflatable flotation device is approved by Transport Canada and the U.S. Coast Guard. It is not approved for white water paddling, water skiing or other high impact, high speed activities. This inflatable flotation device was designed to be more comfortable and less restrictive to wear than inherently buoyant flotation devices. When worn, used, and serviced according to this owner's manual, this flotation device can greatly increase your chances of survival in the water. Not recommended for non-swimmers or weak swimmers. Users of this inflatable flotation device must be at least 16 years old.

MANDATORY CARRIAGE REQUIREMENTS

The U.S. Coast Guard and Transport Canada require you to carry approved flotation devices of the correct size for each person on board that are legibly marked with an approval number and are in good and serviceable condition. To be considered serviceable, this flotation device shall not exhibit deterioration that could diminish its performance such as broken or deformed hardware, detached webbing, rotted structural components, air leaks, or nonfunctional oral inflation tube. Unless worn inflated, this flotation device must also be properly armed with a full CO₂ cylinder, inflation system status indicator, and an accessible manual inflation lanyard. A flotation device which is "approved only when worn" or "required to be worn" must be worn under the specified conditions.

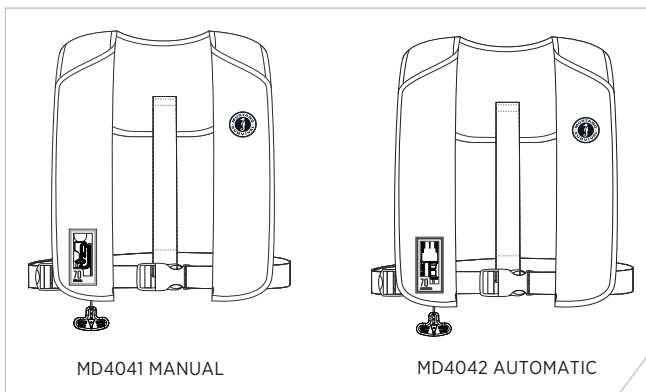

WHY ARE FLOTATION DEVICES REQUIRED SAFETY EQUIPMENT?

Drowning is the leading cause of fatalities involving recreational boating. In over 80 percent of fatal incidents the person was not wearing flotation, and most of these occurred after falls overboard or capsizing of small boats. An approved flotation device, when worn, helps raise your head above water in the first critical moments of immersion. Some devices are designed to keep you face up in the water, and increase your chances for survival and rescue. Different body types float differently, and some boating activities require special features in a flotation device.

INSTRUCTIONS FOR USE

GETTING TO KNOW YOUR FLOTATION DEVICE

Because your flotation device is designed to save your life, you need to be comfortable using it and thoroughly familiar with how it works. If you just purchased or have not yet used your flotation device, Transport Canada and the U.S. Coast Guard recommend that you immediately test it as described in “How and Why to Test Your Flotation Device,” page 17. This will not only ensure your device is in good condition, it will give you experience using all methods of inflation.

After initial testing, get in the habit of inspecting your flotation device before each use, re-arming it after each use, and of course wearing it every time you go out on the water.

INSPECTING COMPONENTS

Before each use, check your flotation device for readiness:

1. Place your flotation device with logo facing up on a flat surface with the bottom of the device facing you. At the bottom of the left lobe, lift the inflator cover to expose the inflator and cylinder assembly. Examine the service indicator to ensure it is green (Fig. 1). If the service indicator is red, the mechanism has been fired or is incorrectly fitted and must be re-armed (see “Re-arming” on page 10 for MD4041 or page 12 for MD4042). **The status indicator must be GREEN before you proceed.**

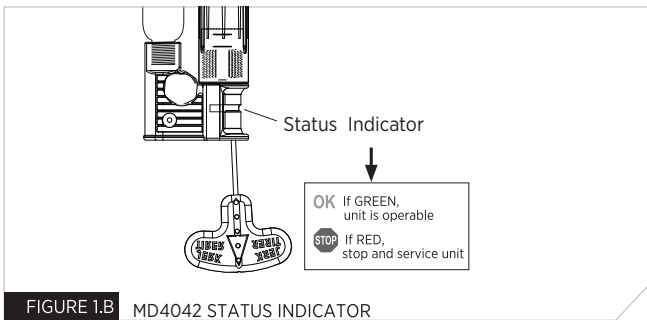
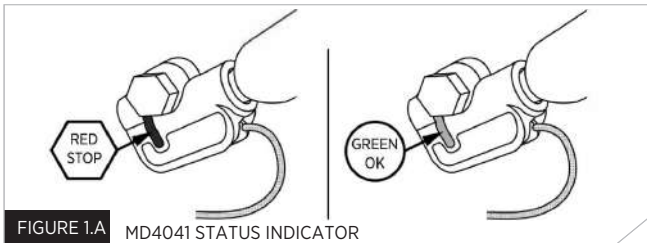

2. For the **MD4042 only**: Ensure the bobbin (Fig. 2) is valid by checking the expiration date on the side of the bobbin. If the bobbin has expired, re-arm your flotation device (see “Re-arming” on page 12).
3. Undo the Velcro™ strips along both sides of the flotation device.
4. Ensure the oral-inflation cap is in the stowed position (Fig. 7).
5. Check for damage or excessive abrasion, wear, tear and/or any visible foreign matter, such as mildew or oil stains. Check that all seams are secure, and all straps and hardware are sound. If you see any signs of damage, perform the “Every Six Months” tests, described in “Care and Maintenance,” page 15.
6. Ensure the pull-tab lanyard is hanging on the outside, and secure the Velcro™ strips on both sides of the flotation device.

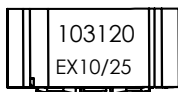

Manufacture Date (MMDDYY)

Expiration Date (EX MM/YY)

FIGURE 2

CONTACT YOUR MUSTANG DEALER IF YOU HAVE ANY CONCERNS ABOUT THE READINESS OF YOUR FLOTATION DEVICE.

USE AT COLD TEMPERATURES

As temperatures approach freezing, your inflatable flotation device will provide less buoyancy and will inflate more slowly. At temperatures near freezing, the device should be worn *partially inflated* to ensure that some buoyancy is immediately available to you if you fall overboard. The oral inflator can then be used to adequately top up the flotation device after CO₂ inflation.

Caution: Do not fully inflate the device orally and then activate the CO₂ cylinder. The resulting overpressure could seriously damage the device resulting in loss of flotation.

Inflatable flotation devices are not recommended for use in temperatures below freezing.

PUTTING IT ON (DONNING)

It is important that your flotation device fits properly. Incorrect fit or improper fastening of attachments could impede its effectiveness.

1. Put the flotation device on just like a vest (Fig. 3), with the fabric panels in the front, and fasten the front buckle.
2. Adjust the waist belt using its side buckle, and secure the belt's loose end with the belt loop. All belts and straps are already threaded correctly and only need to be adjusted for fit. The belt should sit below your rib cage, tightened to fit snugly.

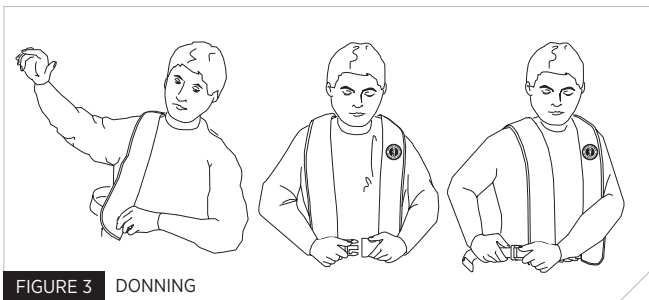

FIGURE 3 DONNING

3. Check the fit by pinching the belt strap, just as you would a waistband. If you can pinch the material together, tighten your flotation device.

Wear it on the outside and intact!

Always wear inflatable flotation devices over clothing (as the outermost layer) to avoid restricted inflation, which could cause personal injury and/or damage to your device.

Do not tie or sew anything to the outside of (or around) your flotation device, as it may compromise your device's ability to inflate.

TAKING IT OFF (DOFFING)

1. If your flotation device has been inflated, partially deflate it while still wearing it to make doffing easier.
2. Loosen your waist belt and unfasten the front buckle.
3. Slip your arms out of the straps.

INFLATING

Your flotation device inflates manually, orally, and (for MD4042 only) automatically. No matter how your flotation device inflates, it can always be topped up orally – extending your ability to keep afloat.

The inflation instructions below use ‘left’ and ‘right’ assuming you are wearing the flotation device during inflation – so your left or right is also the device’s.

1. Manually

Activate the inflation system by jerking firmly downward on the pull-tab (Fig. 4). The flotation device should fully inflate within five seconds.

2. Automatically as backup (MD4042)

Inflation will occur automatically within 10 seconds after the inflator is immersed in water. The water-sensing bobbin will disintegrate, triggering a spring-loaded plunger, which punctures the CO₂ cylinder (Fig. 10) to inflate the flotation device. **See also “Special Considerations for Automatic Devices,” next page.**

3. Orally

To orally inflate the flotation device, first locate the oral inflation tube by opening your left front panel. Remove the cap from the end of the oral tube and blow into the tube until the flotation device is fully inflated (Fig. 5). Place the oral tube cap back in the stowed position (Fig. 7).

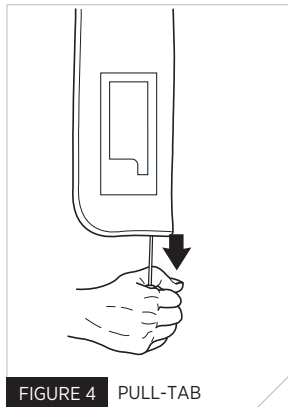

FIGURE 4 PULL-TAB



FIGURE 5 ORAL INFLATION

CO₂ ESCAPES THROUGH THE MATERIAL OVER TIME

Manual (and automatic) inflation uses carbon dioxide (CO₂ gas) to fill your flotation device. Over time, the CO₂ gas will slowly escape through the fabric, and you may feel that the flotation device is losing pressure. If you're in the water for a prolonged period, you may need to top up your device orally.

AVOID DOUBLE INFLATION!

Do not manually or automatically activate the inflator when your flotation device is filled with air. Doing so will result in excessively high pressure within the inflation chamber, which may cause permanent damage to your device and/or extreme discomfort to you.

SPECIAL CONSIDERATIONS FOR AUTOMATIC DEVICES

(MD4042)

The flotation device might not be armed when needed, either knowingly or unknowingly, which is why before each use you should inspect the inflator and ensure the service indicator is green.

Another consideration is premature automatic inflation, which can occur in certain conditions, including when the device is subjected to heavy splashing, high humidity, heavy fog, and heavy rain. If you are using the device in these types of conditions, you may choose to instead use a manual device or an automatic device where the inflator requires hydrostatic pressure to activate.

Premature inflation when you are in an awkward place or position could cause personal injury and/or damage to the device. Premature inflation when the device is stored in a tight space could cause damage.

If this flotation device should inflate prematurely, you must re-arm according to the instructions in this manual, using a re-arm kit (MA4041).

DEFLATING

Complete deflation is easiest when you are not wearing the flotation device.

1. To deflate the flotation device, reverse the oral inflator cap and insert it into the valve. The cap will not lock in the deflate position, so you must hold it in place (Fig. 6).
2. Gently squeeze the flotation device until all air or gas has been expelled. Put the cap back in its stowed position on the oral inflator (Fig. 7).

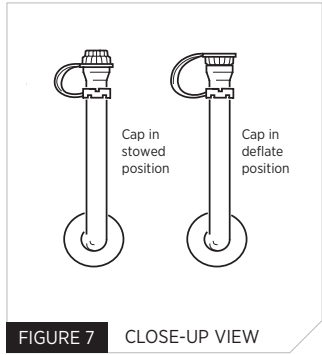
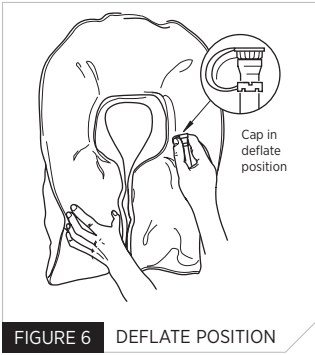

REARMING (MD4041)

To re-arm your flotation device, you will need Mustang Survival's Re-Arm Kit (MA4041). The spent inflation parts will first be removed, and replacement parts will be installed. The re-arm kit includes:

- ✓ 17g CO₂ cylinder
- ✓ Bobbin (which you will not use for MD4041)

WARNING

- Use only with specified PFD/life jacket models.
 - The gas (CO₂) cylinder is under pressure, therefore misuse can be dangerous.
 - Avoid prolonged exposure to sunlight, do not store above 120°F (50°C).
 - Do not throw into open fire (incinerate) or dump at sea.
 - Keep away from children.
 - Dispose of CO₂ cylinders only when empty.
 - Discharge and dispose of corroded or rusty cylinders.
 - Bobbin will dissolve in water.
-

IMPORTANT: FOLLOW THE INSTRUCTIONS IN THE EXACT SEQUENCE BELOW.

1. Unpack or open the deflated PFD/life jacket (see pg. 9) on a flat surface and expose the inflator.
2. Remove the cylinder by rotating counterclockwise and then pull out (see Fig. 8). Discard the used cylinder.

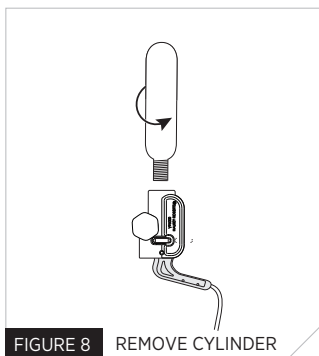

FIGURE 8 REMOVE CYLINDER

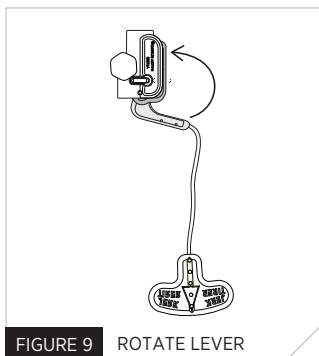
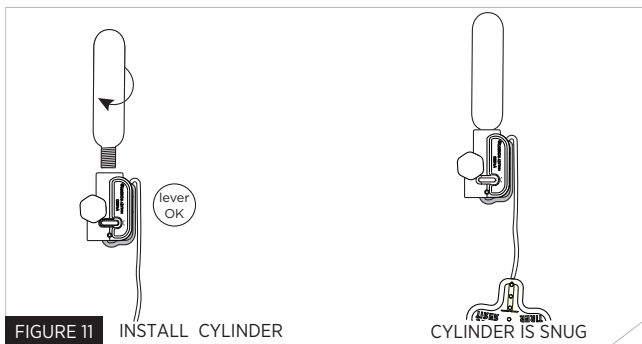
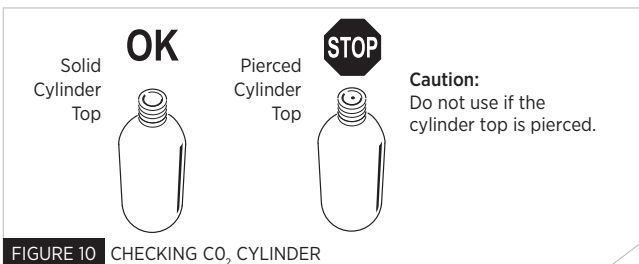

FIGURE 9 ROTATE LEVER

3. Check the manual inflation system to determine that the lever arm moves freely by moving the lever (attached to the pull tab) several times down and up. There should be no binding of mechanical parts.

4. Rotate the yellow lever back towards the inflator so that it is flush against the grey body. The yellow lever should not be extending out from the inflator (see Fig. 9).
5. Check the new cylinder. Ensure that the CO₂ cylinder has not been pierced (see Fig. 10).
6. Install new cylinder (see Fig. 11). Hand-tighten until snug.

WARNING: IF THE LEVER ARM IS NOT FLUSH AGAINST GREY BODY THE CYLINDER MAY BE PIERCED.



7. Check to be sure status indicator is GREEN (see Fig. 12).

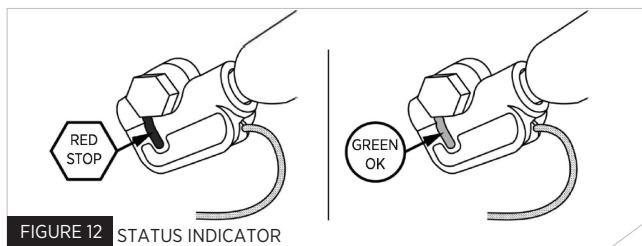

8. Refold the PFD in accordance with the Repacking section (see "Repacking Your PFD" page 14). Your MD4041 Inflatable PFD is now ready for manual use.

REARMING (MD4042)

To re-arm your flotation device, you will need Mustang Survival's Re-Arm Kit MA4041. The spent inflation parts will first be removed, and replacement parts will be installed. The re-arm kit includes:

- ✓ 17g CO₂ cylinder
- ✓ Bobbin

WARNING

- Use only with specified PFD/life jacket models.
- The gas (CO₂) cylinder is under pressure, therefore misuse can be dangerous.
- Avoid prolonged exposure to sunlight, do not store above 120°F (50°C).
- Do not throw into open fire (incinerate) or dump at sea.
- Keep away from children.
- Dispose of CO₂ cylinders only when empty.
- Discharge and dispose of corroded or rusty cylinders.
- Bobbin will dissolve in water.

IMPORTANT: FOLLOW INSTRUCTIONS IN THE EXACT SEQUENCE BELOW.

1. Unpack or open the deflated PFD/life jacket (see pg. 9) on a flat surface and expose the inflator (Fig 13).
2. Remove the empty CO₂ cylinder by firmly rotating the cylinder counterclockwise. Discard cylinder.
3. Remove grey cap by turning it counterclockwise.
4. Remove bobbin from cap or housing unit.

NOTE: THE BOBBIN (YELLOW) MAY REMAIN IN THE CAP OR IN THE HOUSING ASSEMBLY WHEN YOU REMOVE THE CAP.

5. Check the housing to be sure it is clear and dry. If necessary, rinse the inflator with fresh water to remove dirt and salt. Let dry.
6. Inspect the bobbin. Verify the bobbin is not past the printed expiration date (EX MM/YY) (Fig. 2). Confirm the bobbin is not used or damaged by verifying that no white material is missing - compare to a new one. If you are unsure of the bobbin's condition, replace it.
7. Bobbin must be installed into the housing (Fig. 13), white side up. By aligning the slots on the bobbin with the ridges inside the threaded housing the bobbin will slide in easily.
8. Install the grey cap by screwing clockwise until it meets the inflator housing shoulder.

NOTE: NO GAP

9. Check the new cylinder. Ensure that the CO₂ cylinder has not been pierced (Fig. 10).
10. Confirm the lever moves freely in the inflator housing (push up), then install a new cylinder by turning clockwise. Hand-tighten until snug.
11. Examine the status indicator (Fig. 13) and ensure it is GREEN. If the status indicator is red, the mechanism has been fired or is incorrectly fitted and the inflator requires service. Review re-arming instructions.

THE STATUS INDICATOR MUST BE GREEN BEFORE PROCEEDING.

12. Refold the PFD in accordance with the Repacking section (see "Repacking Your PFD" page 14).
Your MD4042 Inflatable PFD is now ready for manual use with automatic back up.

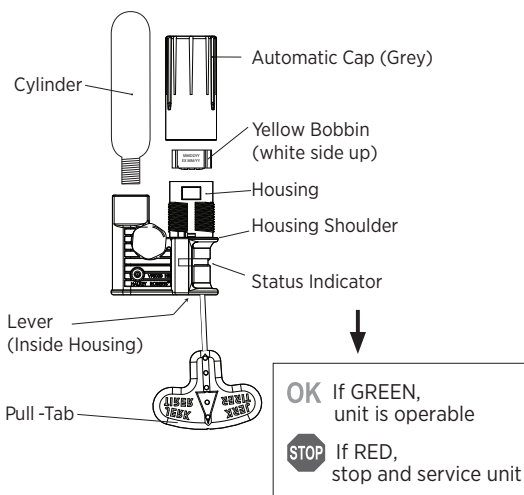

FIGURE 13 MD4042 AUTOMATIC INFLATOR

REPACKING

Repacking should only be done after deflating and re-arming the flotation device.

1. Fold sides (A) and (B) outward along dotted lines. Engage the Velcro™ strips (Fig. 14)
2. Make sure the inflator pull-tab hangs out from the bottom of the folded flotation device.

Fig. 15 depicts a correctly folded flotation device.

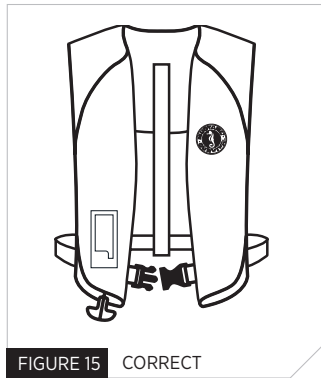
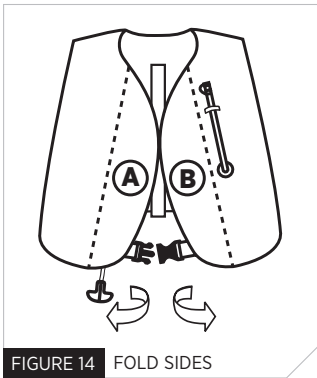

IS YOUR FLOTATION DEVICE IN GOOD AND SERVICEABLE CONDITION?

Check your flotation device between outings to be sure that it is properly armed; that it is free of rips, tears, or holes; that all seams are securely sewn; and that the fabric, straps, and hardware are still strong. Inspect the inflatable portion of the flotation device in accordance with “Care and Maintenance Instructions,” next page.

CARE AND MAINTENANCE INSTRUCTIONS

To ensure your flotation device performs when you need it, you must care for and maintain it in serviceable condition (see “Mandatory Carriage Requirements,” page 3). Failure to follow these instructions rigorously could result in a non-functioning flotation device causing injury or death. We suggest you keep a record of the inspections performed on your flotation device – using permanent ink on the Care and Storage label below the oral inflation tube. If you are not confident that you can care for and maintain your flotation device, or if you are in doubt about these instructions, contact Mustang Survival customer service.

You are required to check this flotation device:

- Before each wear (component inspection)
- Every six months (leak test and thorough visual examination)
- After each inflation (perform re-arm)
- Annually (suggested at the beginning of each boating season)

BEFORE EACH WEAR

See “Inspecting Components,” page 4, for instructions. If you see any signs of damage, perform the “Every Six Months” tests below.

EVERY SIX MONTHS

The following tests are suggested every six months at minimum or whenever you see signs of damage to your flotation device. Perform these tests more often if the flotation device is exposed to potential damage or used in extreme conditions.

- **Leak Test**

Orally inflate your flotation device until firm and let stand six hours minimum. As long as your flotation device has been inflated orally (not by CO₂ cylinder) it should hold its firmness for this length of time. If this is not the case, your flotation device is leaking and should be replaced. If your flotation device leaks, contact Mustang Survival customer service.

- **Thorough Visual Examination**

See “Inspecting Components,” page 4.

AFTER EACH INFLATION

Deflate and re-arm, as described in “Re-arming,” page 10 for MD4041 or page 12 for MD4042.

ANNUALLY

Perform the following at the beginning of each boating season, after inflation, or whenever the integrity of the flotation device is in doubt:

1. Check all components for dirt or corrosion (see “Inspecting Components,” page 4). Clean or replace as necessary.
2. Visually examine your flotation device for damage or excessive abrasion, wear, tear, or contamination. Particular attention must be paid to the stitching, straps, and hardware. If in doubt, contact Mustang Survival customer service for evaluation and/or servicing.
3. Perform the Leak Test as outlined on previous page.
4. Deflate as outlined in “Deflating,” page 9.
5. Ensure service indicator is green.
6. Record the date, noting “annual” in permanent ink on the Care and Storage label, located beside the oral inflation tube.

CLEANING AND STORING

To clean your flotation device:

- Hand wash flotation device or sponge it down in warm, soapy water, taking care not to expose the inflator to water.
- Rinse with clean water.
- Hang to dry on a plastic coat hanger.
- Store the dry flotation device in a warm, dry, and well ventilated place out of direct sunlight.

DO NOT DRY-CLEAN, USE CHLORINE BLEACH, OR APPLY DIRECT HEAT.

HOW AND WHY TO TEST YOUR FLOTATION DEVICE

An inflatable flotation device does not have inherent buoyancy, meaning that it must be inflated to provide flotation. You must understand how to arm, inflate, and maintain your inflatable device. Familiarize yourself with the use of your inflatable so you know what to do in an emergency.

Always test your flotation device in a safe manner, under controlled conditions, and where help is readily available.

Inflate your flotation device and try it out in a pool, or some other calm protected water, with proper supervision.

Make sure it floats you

- Comfortably (when worn properly)
- Adequately for expected wave conditions (body shapes/densities affect performance)

Make sure it works

- A flow of bubbles should not appear (See “Care and Maintenance/Every Six Months,” page 15, for Leak Test)
- It should inflate quickly and easily

Learn how it works by

- Activating the CO₂ inflation system
- Re-arming the CO₂ inflation system
- Using the oral inflation tube

To properly test your flotation device and to ensure you have a replacement re-arming kit, you should purchase two re-arming kits: one to be used immediately in testing the manual (for MD4041) or automatic (for MD4042) inflation system and the other to carry on board as a spare. Remember you must re-arm your flotation device after discharging the CO₂ cartridge.

For MD4042

You should test the automatic inflation system in the water at the beginning of each boating season. This includes inspecting the bobbin's expiration date and discarding if past the expiration date OR discarding if the element has been exposed to gas, oil, water, or high humidity. By doing this, you demonstrate that the automatic inflation system is still working properly and reduce the likelihood of premature inflation and its associated dangers.

For Both MD4041 and MD4042

Check the manual inflation system (with CO2 cylinder removed) to determine that the lever arm and piercing pin move freely when moving the lever (attached to the pull tab) several times (pull lever down and up for MD4041, push up lever for MD4042) determine that the lever arm moves freely. There should be no binding of the mechanical parts.

TRYING YOUR FLOTATION DEVICE

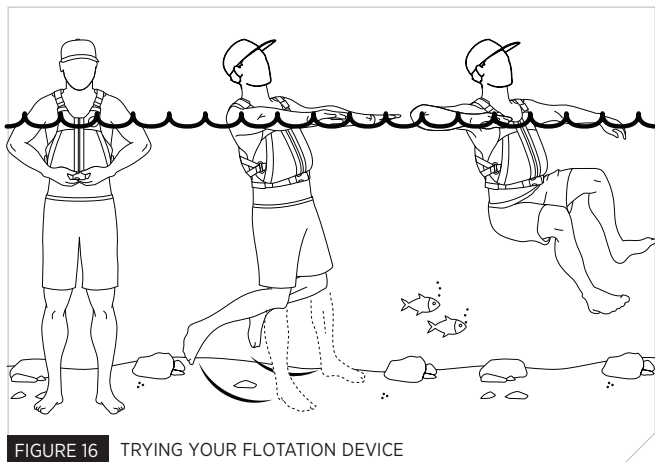

FIGURE 16 TRYING YOUR FLOTATION DEVICE

Try on your flotation device to see if it fits comfortably snug. Then test it in shallow water to see how it handles. To check the buoyancy of your flotation device in the water, relax your body and let your head tilt back. Make sure your flotation device keeps your chin above water and you can breathe easily.

BE AWARE: YOUR PFD MAY NOT ACT THE SAME IN SWIFT OR ROUGH WATER AS IN CALM WATER. THE CLOTHES YOU WEAR AND THE ITEMS IN YOUR POCKETS MAY ALSO CHANGE THE WAY YOUR FLOTATION DEVICE WORKS.

If your mouth is not above the water, get a new flotation device or one with more buoyancy.

A flotation device is designed not to ride up on the body when in the water. But when a wearer's stomach is larger than the chest, ride-up may occur. Before use, test this flotation device in the water to establish that excessive ride-up does not impair performance.

In order to understand how your inflatable operates you should inflate it. Depending on the type of inflatable you have you can inflate it automatically, manually, or by the oral inflator. The following steps will guide you through each process.

HOW TO TEST YOUR FLOTATION DEVICE USING THE AUTOMATIC INFLATOR (FOR MD4042 ONLY)

Always test your flotation device in a safe manner, under controlled conditions, where help is readily available.

- A1.** To test your flotation device, you will need:
 - your fully armed device
 - the re-arming kit approved for your device (MA4041)
- A2.** Put on the flotation device.
- A3.** Get into shallow water, just deep enough that you can stand with your head above the surface. Once the inflator is underwater, the flotation device should fully inflate automatically within 10 seconds.
- A4.** See if the flotation device will float you on your back or just slightly back of vertical. In a relaxed floating position, verify that your mouth is well above the water's surface. Note the effect of where you hold your legs on how you float.
- A5.** Get out of the water and remove the flotation device. Remove the used CO₂ cylinder and the used bobbin from the flotation device.
- A6.** Deflate the flotation device by depressing the oral inflation tube (see "Deflating," page 9).
- A7.** Let the flotation device dry thoroughly. Rearm and repack the flotation device (see "Re-arming," page 12; see "Repacking," page 14).

HOW TO TEST YOUR FLOTATION DEVICE USING THE MANUAL INFLATOR

Always test your flotation device in a safe manner, under controlled conditions, where help is readily available.

- M1.** To test your flotation device, you will need:
 - your fully armed flotation device
 - the re-arming kit approved for your device (MA4041)
- M2.** Put on the flotation device.
- M3.** Activate the inflation system by jerking firmly downward on the pull-tab. The flotation device should fully inflate within 5 seconds.
- M4.** Get into shallow water, just deep enough that you can stand with your head above the surface.
- M5.** See if the flotation device will float you on your back or just slightly back of vertical. In a relaxed floating position, verify that your mouth is well above the water's surface. Note the effect of where you hold your legs on how you float.
- M6.** Get out of the water and remove the flotation device. Remove the used CO₂ cylinder from the flotation device inflator. Completely deflate the flotation device using the oral inflator. (see "Deflating", page 9)
- M7.** Let the flotation device dry thoroughly. Rearm and repack the flotation device (see "Re-arming," page 10 for MD4041 or page 12 for MD4042; see "Repacking," page 14).

HOW TO TEST YOUR FLOTATION DEVICE USING THE ORAL INFLATOR

Always test your flotation device in a safe manner, under controlled conditions, where help is readily available.

You will not need any spare parts, or re-arming kits, to test your inflatable flotation device with oral inflation, and it gives you the opportunity to learn about how much inflation is needed to float you.

- 01.** Remove the CO₂ cylinder to prevent inadvertent inflation, which could potentially damage the flotation device. Inspect the cylinder to confirm it is unused (Fig. 12). Unscrew and remove the cap and the bobbin (for MD4042 only). Otherwise the bobbin will disintegrate during water immersion.
- 02.** Put on flotation device. Locate and release the oral tube from its cover.
- 03.** Get into shallow water, just deep enough that you can stand with your head above the surface.
- 04.** To learn how much inflation is needed to float you, blow a full breath into the oral tube and then try lifting your feet from the bottom to see if your airway stays clear of the water. If not, try adding another breath and lifting your feet, and then another if needed and so forth so that you are supported well enough to be able to complete inflation without touching bottom or treading water. There may be situations where you wish to wear your device partially inflated (see “Using Your Device in Cold Temperatures,” page 5). However, when you are immersed in the water, your device must be fully inflated to function as designed and approved.
- 05.** Remember: as your breath air cools down, it contracts in volume. You may require more topping up breaths to maintain this level. This level of inflation may also be useful in cold conditions where inflation could be delayed.
- 06.** Then see if the turning characteristics of the flotation device are different with this level of flotation, as they most likely will be.
- 07.** Fully inflate the flotation device using the oral inflator.
- 08.** See if the flotation device will float you on your back or just slightly back of vertical. In a relaxed floating position, verify that your mouth is well above the water’s surface. Note the effect of where you hold your legs on how you float.
- 09.** Get out of the water and remove the flotation device. Completely deflate the flotation device using the oral inflator (see “Deflating,” page 9).
- 010.** Let the flotation device dry thoroughly. Rearm and Repack the flotation device (see “Re-arming,” page 10 for MD4041 or page 12 for MD4042; see “Repacking,” page 14).

CHOOSE A FLOTATION DEVICE THAT YOU WILL WANT TO WEAR

A good choice for a flotation device is one that will offer sufficient buoyancy for your size and body type to raise your airway (mouth and nose) above water. Also important is comfort and mobility out of the water so that it can be worn at all times during your boating activity. An increased performance level (more flotation and turning) should be considered when in rougher waters or when further offshore where rescue assistance may be a long time coming. Some activities require special features or accessories for better visibility, for a more secure fit in wave conditions, and for thermal protection.

COLD SHOCK

Unexpected immersion (even in moderately cold water) can cause involuntary gasping and loss of muscle control. It can take one minute or more for these reactions to subside, and there is a risk of inhaling water. You really need the support of a flotation device in this situation. In colder water, swim failure can occur even for strong and experienced swimmers. Trying to put on and fasten a flotation device after immersion can be impossible. Remember that on a hot sunny day the water can still be cool, and the effect of sudden immersion is shocking to the nervous and breathing systems. Choosing a comfortable device and being diligent about wearing it can save you in these critical first moments.

HYPOTHERMIA

Prolonged immersion in cold water (after one hour or more) leads to a loss of body heat. Over time (depending on water temperature, body type, and thermal protection) the core temperature of the body decreases. This produces a condition called hypothermia, which is very serious and can lead to unconsciousness and circulatory failure.

Swimming and treading water accelerates heat loss. Wearing a flotation device is essential to help you conserve body energy and increase your survival time. It enables you to float quietly and curl up arms and legs in a Heat Escape Lessening Posture (HELP) with the head out of water, reducing heat loss from the head, under the arms, and the groin area (see “HELP,” Fig. 17). If there is more than one person in the water, gathering together in a huddle is recommended while waiting to be rescued (see “Huddle,” Fig. 17).

Preparation, good safety practices, and strong spirit are the keys to survival. Stay calm and don't give up.



FIGURE 17 HELP

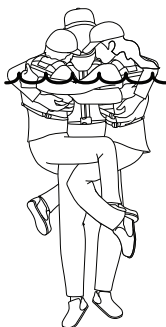

HUDDLE

MAKE SURE YOUR DEVICE FUNCTIONS PROPERLY

For your flotation device to function properly, follow these suggestions to verify that it fits, floats, and remains in good condition.

1. Check the inflation mechanism status indicators before each use.
2. Get in the habit of re-arming the inflation mechanism right after each inflation.
3. Try your flotation device on and adjust it until it fits comfortably in and out of the water.
4. Mark your flotation device with your name if you are the only wearer.
5. Do not alter your flotation device. If it doesn't fit properly, get one that does. An altered device is no longer approved.
6. Your flotation device is not intended for use as a fender or kneeling pad.
7. If your flotation device is wet, allow it to dry thoroughly before storing it. Store it in a well-ventilated area.
8. Do not dry your flotation device in front of a radiator or other source of direct heat.

ADDITIONAL INFORMATION

For information about lifejackets and boating safety consult:

www.wearitlifejacket.org

US Coast Guard

www.uscgboating.org

Transport Canada

<http://www.tc.gc.ca>

Canadian Red Cross

<http://canadian.redcross.ca/canadian-red-cross-society>

American Red Cross

<http://www.redcross.org>

Canadian Safe Boating Council

www.csbc.ca

National Safe Boating Council

www.safeboatingcouncil.org

US Power Squadrons

<http://usps.org>

Canadian Power and Sail Squadrons

www.cps-ecp.ca

DO NOT ATTACH FLOTATION DEVICES TO YOUR BOAT

Each flotation device has straps, hooks, buckles, or other means for securing the device in place on the wearer. Some flotation devices also incorporate decorative D-rings or tabs. Such items are not to be used to attach the device to the boat. Attaching the device to the boat will not permit it to perform as intended.

MUSTANG ENGINEERED

For 50 years Mustang Survival has been engineering high-performance marine gear for military, coast guard, and rescue personnel. With a focus on applied research and field-testing, we're committed to the protection and enhancement of those who push themselves to extremes. We build gear that saves lives and fuels exploration.

www.mustangsurvival.com

DO NOT REMOVE PRIOR TO SALE.

MUSTANG SURVIVAL AND SEA HORSE DESIGN ARE ALL REGISTERED TRADEMARKS OF MUSTANG SURVIVAL CORP.



POUR LES NUMÉROS DE MODÈLES **MD4041** ET **MD4042**

MANUEL D'UTILISATION MIT 70

MD4041 DISPOSITIF DE FLOTTAISON
GONFLABLE - MODÈLE À GONFLAGE
MANUEL

APPROUVÉ PAR LA GARDE CÔTIÈRE
DES ÉTATS-UNIS ET TRANSPORT
CANADA

AVERTISSEMENT: LE MD4041 NE SE
GONFLERA PAS AUTOMATIQUEMENT
AU CONTACT DE L'EAU. LA POIGNÉE
DOIT ÊTRE TIRÉE POUR ACTIVER LE
MÉCANISME DE GONFLAGE.

MD4042 DISPOSITIF DE FLOTTAISON
GONFLABLE - MODÈLE À GONFLAGE
AUTOMATIQUE

APPROUVÉ PAR LA GARDE CÔTIÈRE
DES ÉTATS-UNIS ET TRANSPORT
CANADA

NE PAS RETIRER AVANT LA VENTE
HT1157 REV 30MAR23

TABLE DES MATIÈRES

À PROPOS DU PRODUIT	1
QU'EST-CE QU'UN DISPOSITIF DE FLOTTAISON?	1
POLITIQUES DES TRANSPORTEURS AÉRIENS SUR LES DISPOSITIFS DE FLOTTAISON GONFLABLES ET LES CARTOUCHES DE CO ₂	2
CONDITIONS D'APPROBATION ET RÈGLEMENTS RELATIFS AU TRANSPORT	2
ÉQUIPEMENT DE BORD OBLIGATOIRE	2
POURQUOI LES DISPOSITIFS DE FLOTTAISON SONT-ILS UN ÉQUIPEMENT DE SÉCURITÉ OBLIGATOIRE?	3
MODE D'EMPLOI.....	3
APPRENDRE À CONNAÎTRE VOTRE DISPOSITIF DE FLOTTAISON.....	3
INSPECTION DES COMPOSANTES.....	4-5
UTILISER À DE BASSES TEMPÉRATURES.....	5
METTRE LE GILET.....	6
PORTEZ-LE ADÉQUATEMENT!.....	6
ENLEVER LE GILET	6
GONFLAGE	7
1) MANUEL	7
2) AUTOMATIQUE (MD4042).....	7
3) BUCCAL.....	7
CONSIDÉRATIONS SPÉCIALES RELATIVES AUX DISPOSITIFS AUTOMATIQUES.....	8
DÉGONFLAGE	9
RÉARMEMENT (MD4041)	10-11
RÉARMEMENT (MD4042).....	12-13
REPLIAGE.....	14
VOTRE DISPOSITIF DE FLOTTAISON EST-IL EN ÉTAT DE FONCTIONNER?	14

ENTRETIEN.....	15
AVANT CHAQUE UTILISATION	15
TOUS LES SIX MOIS.....	15
TEST DE FUITE.....	15
EXAMEN VISUEL APPROFONDI	15
APRÈS CHAQUE GONFLAGE	16
CHAQUE ANNÉE.....	16
NETTOYAGE ET REMISAGE.....	16
COMMENT ET POURQUOI TESTER VOTRE DISPOSITIF DE FLOTTAISON.....	17
IL DOIT VOUS FAIRE FLOTTER.....	17
IL DOIT ÊTRE FONCTIONNEL.....	17
APPRENEZ SON FONCTIONNEMENT	17
TESTER VOTRE DISPOSITIF DE FLOTTAISON	19
COMMENT TESTER LE GONFLAGE AUTOMATIQUE DE VOTRE DISPOSITIF DE FLOTTAISON (MD4042 SEULEMENT).....	20
COMMENT TESTER LE GONFLAGE MANUEL DE VOTRE DISPOSITIF DE FLOTTAISON	21
COMMENT ESSAYER L'ÉQUIPEMENT DE FLOTTABILITÉ AVEC LE MÉCANISME DE GONFLAGE BUCCAL	22
CHOISISSEZ UN DISPOSITIF DE FLOTTAISON QUE VOUS AUREZ ENVIE DE PORTER	23
CHOC THERMIQUE	24
HYPOTHERMIE.....	24
ASSUREZ-VOUS QUE VOTRE DISPOSITIF FONCTIONNE ADÉQUATEMENT	25
INFORMATION ADDITIONNELLE.....	26
NE PAS ATTACHER LES ÉQUIPEMENTS DE FLOTTABILITÉ À VOTRE EMBARCATION	26

À PROPOS DU PRODUIT

Le **MIT 70** (qui inclut les modèles **MD4041** et **MD4042**) fait partie de la gamme d'équipement de flottaison côtière de Mustang Survival et est spécialement conçu pour les activités où les utilisateurs peuvent voir la rive dans des eaux calmes ou intérieures.

Votre gilet Mustang Survival MIT 70 est le dispositif de flottaison gonflable approuvé le plus compact, conçu pour les individus pratiquant divers sports nautiques qui cherchent une solution polyvalente. Il est discret, léger et convient à une large gamme d'activités côtières sans compromis pour la sécurité.

Voici quelques-unes des caractéristiques qui distinguent ce produit et le rendent bien adapté à de nombreuses activités côtières:

- Gonflage automatique en cas d'immersion (**MD4042 seulement**)
- Gonflage manuel à l'aide de la poignée de gonflage
- La technologie à membrane M.I.T. offre légèreté et flexibilité
- L'accès facile au mécanisme de gonflage facilite le réarmement
- Permet un minimum de 70 Newtons (15.7 lb) de flottabilité lorsque gonflé
- Le matériau de couleur vive offre une excellente visibilité lors des opérations de sauvetage
- Extension de ceinture vendue séparément (modèle MA7637)

Ce dispositif de flottaison est conçu pour les utilisateurs de plus de 16 ans ayant un tour de poitrine entre 76 et 132 cm (30-52 pouces) et pesant plus de 40 kg (88 lb).

QU'EST-CE QU'UN DISPOSITIF DE FLOTTAISON?

Alors que les gilets de sauvetage traditionnels ont une flottabilité naturelle, ce dispositif dépend entièrement du gonflage pour flotter. Dégonflé, votre gilet est conçu pour être discret, confortable et offrir une mobilité optimale. Le **MIT 70** peut être gonflé en tout temps grâce à une cartouche de dioxyde de carbone (CO₂) de 17 grammes permettant un minimum de 70 Newtons (15.7 lb) de flottabilité. Le **modèle MD4041** peut être gonflé manuellement en tirant une poignée ou avec la bouche. Le **modèle MD4042** peut se gonfler automatiquement en cas d'immersion, manuellement en tirant la poignée, ou avec la bouche. Nous vous recommandons de vous familiariser avec votre dispositif selon les instructions de la section « Mode D'emploi, » page 3.

POLITIQUES DES TRANSPORTEURS AÉRIENS SUR LES DISPOSITIFS DE FLOTTAISON GONFLABLES ET LES CARTOUCHES DE CO₂

Vous devez savoir que des règlements peuvent s'appliquer relativement au transport aérien de ce produit. Avec l'approbation du transporteur, des cartouches de CO₂ peuvent être incluses dans un bagage de soute ou de cabine.

Veillez consulter la politique de votre transporteur.

CONDITIONS D'APPROBATION ET RÈGLEMENTS RELATIFS AU TRANSPORT

Cet équipement de flottabilité gonflable est approuvé par Transports Canada et la Garde côtière des États-Unis. Il n'est pas approuvé pour sports de pagaie en eau vive, le ski nautique et les autres activités à fort impact se déroulant à de grandes vitesses. Cet équipement de flottabilité gonflable est conçu pour fournir plus de confort et moins entraver les mouvements que les équipements à flottabilité inhérente. Lorsque porté, utilisé et entretenu conformément au manuel du propriétaire, cet équipement de flottabilité peut grandement accroître vos chances de survie dans l'eau. Il n'est pas recommandé pour les non-nageurs ou les faibles nageurs. Les utilisateurs de cet équipement de flottabilité gonflable doivent être âgés d'au moins 16 ans.

ÉQUIPEMENT DE BORD OBLIGATOIRE

La Garde côtière des États-Unis et Transport Canadas exigent que vous transportiez des équipements de flottabilité qui soient de la bonne taille pour chaque personne à bord, marqués lisiblement avec un numéro d'approbation et en bonne condition et fonctionnels. Pour être considéré comme fonctionnel, un équipement de flottabilité ne doit pas présenter de signes de détérioration pouvant diminuer sa performance, p. ex. des pièces brisées ou déformées, des sangles détachées, des composants structurels pourris, des fuites d'air ou des tubes de gonflage buccal non fonctionnels.

Sauf s'il est porté gonflé, l'équipement de flottabilité doit aussi être correctement enclenché avec une bouteille de CO₂ pleine, un indicateur d'état du système de gonflage et un cordon de gonflage manuel accessible. Un équipement de flottabilité qui est "approuvé seulement lorsque porté" ou dont "le port est exigé" doit être porté sous les conditions spécifiées.

POURQUOI LES DISPOSITIFS DE FLOTTAISON SONT-ILS UN ÉQUIPEMENT DE SÉCURITÉ OBLIGATOIRE?

La noyade est la principale cause de décès liée à la navigation de plaisance. Dans plus de 80 % des accidents mortels, la personne ne portait pas d'équipement de flottabilité et, dans la plupart des cas, l'accident s'est produit après une chute par-dessus bord ou le chavirement d'une petite embarcation. Un équipement de flottabilité approuvé, lorsque vous le portez, aide à maintenir votre tête hors de l'eau dans les premiers instants critiques suivant l'immersion. Certains équipements sont conçus pour vous maintenir en position sur le dos lorsque vous êtes dans l'eau, ce qui augmente vos chances de survie et de sauvetage. Les différents types de corps humain ne flottent pas tous de la même manière et certaines activités de navigation nécessitent des équipements de flottabilité possédant des caractéristiques spéciales.

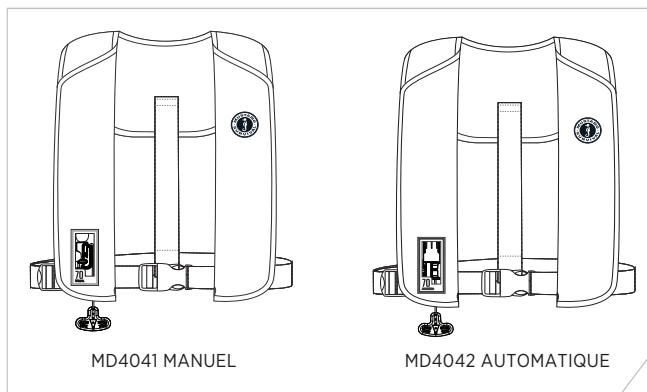

MODE D'EMPLOI

APPRENDRE À CONNAÎTRE VOTRE DISPOSITIF DE FLOTTAISON

Parce que votre dispositif de flottaison est conçu pour vous sauver la vie, vous devez bien connaître son fonctionnement. Si vous venez de l'acquérir et ne l'avez pas encore utilisé, Transport Canada et la garde côtière des États-Unis recommandent de le tester immédiatement conformément à la section « Comment et Pourquoi Tester Votre Dispositif de Flottaison, » page 18. Vous vous assurerez non seulement qu'il fonctionne correctement, cela vous donnera aussi de l'expérience avec toutes les méthodes de gonflage.

Après les tests initiaux, prenez l'habitude d'inspecter votre dispositif de flottaison avant chaque utilisation, de le réarmer après chaque gonflage, et bien sûr de le porter chaque fois que vous allez sur l'eau.

INSPECTION DES COMPOSANTES

Avant chaque utilisation, effectuez les vérifications suivantes:

1. Placez votre dispositif de flottaison face à vous sur une surface plane. Soulevez le rabat du côté inférieur gauche du gilet pour exposer le mécanisme de gonflage. Examinez l'indicateur de statut pour vous assurer qu'il est vert (Fig. 1). Si l'indicateur est rouge, le mécanisme a été déclenché ou n'est pas correctement armé et doit être réarmé (voir « Réarmement », page 10 pour le MD4041 ou page 12 pour le MD4042). **L'indicateur de statut doit être VERT avant toute utilisation.**

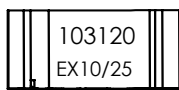
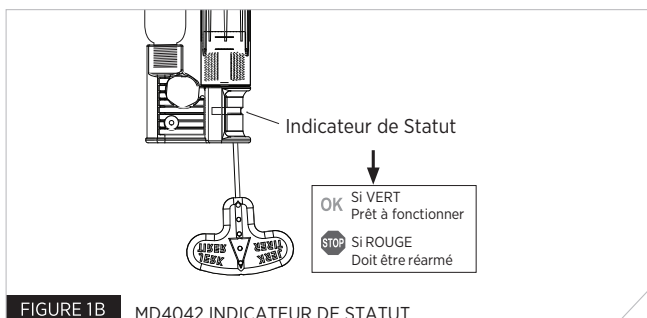
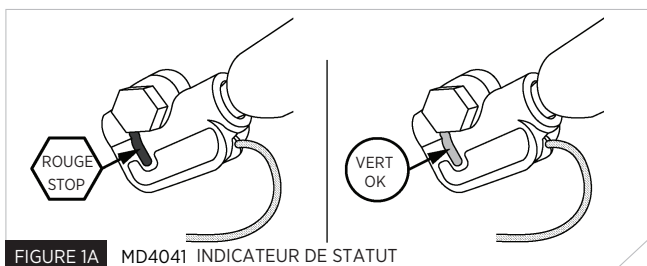

Date de fabrication (MMJJAA)

Date d'expiration (EX MM/AA)

FIGURE 1C

2. Pour le **MD4042 seulement**: Assurez-vous que la bobine (Fig. 1C) est valide en vérifiant la date d'expiration sur le côté de la bobine. Si la bobine est expirée, réarmez votre vêtement de flottaison (voir « Réarmement », page 12).
3. Défaites les bandes Velcro^{MD} de chaque côté du dispositif de flottaison.
4. Assurez-vous que le capuchon du tube de gonflage buccal est correctement rangé. (Fig. 4).
5. Inspectez votre dispositif de flottaison pour déceler la présence d'abrasions, de déchirures ou de matières étrangères telles que de la moisissure ou des taches d'huile. Assurez-vous que toutes les coutures sont intactes et que les courroies et attaches sont solides. Si vous constatez des dommages, effectuez le test « Tous les six mois » dans la section « Entretien », page 15.
6. Assurez-vous que le cordon de la poignée de gonflage pend à l'extérieur et fermez les bandes Velcro^{MD} de chaque côté du dispositif de flottaison.

CONTACTEZ VOTRE REPRÉSENTANT MUSTANG SURVIVAL SI VOUS AVEZ DES DOUTES SUR LE BON FONCTIONNEMENT DE VOTRE DISPOSITIF DE FLOTTAISON.

UTILISER À DE BASSES TEMPÉRATURES

Quand la température avoisine le point de congélation, l'équipement de flottabilité gonflable offre un degré moins élevé de flottabilité et se gonfle moins rapidement. Quand la température frôle le point de congélation, l'équipement doit être porté partiellement gonflé pour garantir une flottabilité immédiate en cas de chute pardessus bord. Le mécanisme de gonflage buccal peut être utilisé pour atteindre le degré de flottabilité maximal de l'équipement après le gonflage par CO₂.

Avertissement: N'activez pas la bouteille de CO₂ après avoir gonflé complètement l'équipement par la bouche. La surpression causée pourrait considérablement endommager l'équipement, ce qui provoquerait une perte de flottabilité.

L'utilisation d'un équipement de flottabilité gonflable n'est pas recommandée lorsque la température est sous le point de congélation.

METTRE LE GILET

Il est important que votre dispositif de flottaison soit bien ajusté à votre corps. Un mauvais ajustement ou une fixation inappropriée des attaches pourrait nuire à son efficacité.

1. Endossez le dispositif de flottaison comme un gilet normal (Fig. 3), avec les panneaux de tissu à l'avant, et attachez la boucle de la ceinture.
2. Ajustez la ceinture à l'aide de la boucle latérale et insérez le bout de la courroie dans l'anneau de la ceinture. Toutes les sangles et ceintures sont déjà insérées correctement dans les boucles et ont seulement besoin d'être ajustées. La ceinture devrait être bien serrée sans être inconfortable, juste sous votre cage thoracique.



FIGURE 2 METTRE LE GILET

3. Vérifiez l'ajustement en pinçant la courroie de la ceinture. Si vous arrivez à la replier sur elle-même, resserrez la ceinture.

Portez-le adéquatement!

Portez toujours votre dispositif de flottaison gonflable par-dessus vos vêtements (revêtu en dernier) pour éviter que le gonflage soit restreint, ce qui pourrait entraîner des blessures au porteur ou des dommages à l'équipement.

Il est déconseillé de fixer ou coudre quoi que ce soit à votre dispositif de flottaison, car cela pourrait l'empêcher de se gonfler correctement.

ENLEVER LE GILET

1. Si votre dispositif de flottaison a été gonflé, dégonflez-le partiellement avant de le retirer pour faciliter l'opération.
2. Desserrez la ceinture et détachez la boucle avant.
3. Glissez vos bras hors des courroies.

GONFLAGE

Peu importe la manière dont votre gilet a été gonflé, vous pouvez toujours ajouter de l'air par le tube de gonflage buccal, et ainsi prolonger votre flottaison.

Les instructions de gonflage ci-dessous utilisent les termes « gauche » et « droite » en tenant compte du fait que vous portez le dispositif de flottaison durant son gonflage; votre gauche ou droite est donc également celle du gilet.

1. Manuel

Activez le système de gonflage en tirant fermement la poignée de gonflage vers le bas (Fig. 3). Le dispositif de flottaison devrait se gonfler entièrement en moins de cinq secondes.

2. Automatique (MD4042)

Le gonflage se déclenchera automatiquement moins de 10 secondes après l'immersion du système de gonflage. La bobine servant à détecter le contact de l'eau se désintègrera, libérant une aiguille poussée par un ressort qui perforera la cartouche de CO₂ (Fig. 10), gonflant ainsi le gilet (**voir « Considérations Spéciales Relatives aux Dispositifs Automatiques, page 8 »**).

3. Buccal

Pour gonfler le dispositif de flottaison avec votre bouche, situez d'abord le tube de gonflage buccal en ouvrant le compartiment sur le panneau avant gauche du gilet. Retirez le capuchon et soufflez dans le tube jusqu'à ce que le dispositif de flottaison soit gonflé complètement (Fig. 4). Remettez le capuchon sur le tube buccale dans son compartiment (Fig. 6).

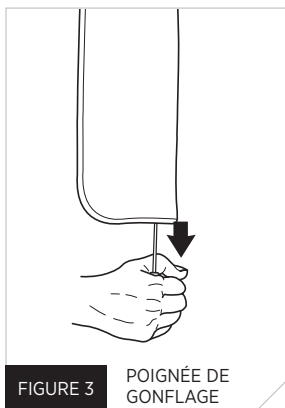

FIGURE 3 POIGNÉE DE GONFLAGE

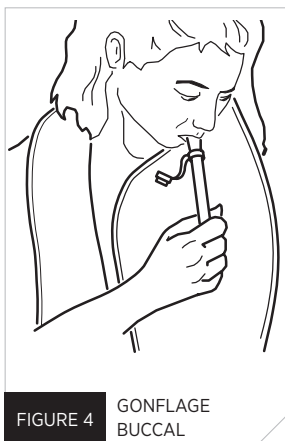

FIGURE 4 GONFLAGE BUCCAL

DU CO₂ S'ÉCHAPPE DU GILET AVEC LE TEMPS

Le gonflage manuel et automatique utilise du gaz nommé dioxyde de carbone (CO₂) pour remplir votre dispositif de flottaison. Le gaz CO₂ s'échappe lentement à travers le tissu du gilet et vous pourriez sentir qu'il se dégonfle. Si vous restez dans l'eau pour une période prolongée, vous pourriez avoir besoin de regonfler votre gilet au moyen du tube buccal.

ÉVITEZ UN DOUBLE GONFLAGE!

N'activez jamais (manuellement ou automatiquement) le gonflage par CO₂ si votre dispositif de flottaison est déjà rempli d'air. Ceci entraînera un excès de pression qui pourrait endommager votre dispositif de flottaison ou vous causer des blessures.

CONSIDÉRATIONS SPÉCIALES RELATIVES AUX DISPOSITIFS AUTOMATIQUES

(MD4042)

Ce dispositif de flottaison pourrait ne pas être armé correctement lorsque vous en aurez besoin. C'est pourquoi vous devriez inspecter le système de gonflage avant chaque utilisation et vous assurer que l'indicateur de statut affiche la couleur verte.

Un autre élément à considérer est le gonflage accidentel, qui peut se produire par exemple lorsque le gilet est soumis à des éclaboussures, une humidité élevée, un brouillard intense ou de fortes pluies. Si vous utilisez votre dispositif de flottaison dans ce type de conditions, vous devriez peut-être opter pour un modèle à gonflage manuel ou qui utilise un gonflage automatique à pression hydrostatique.

Un gonflage accidentel lorsque vous vous trouvez dans une position difficile ou dans un endroit confiné pourrait causer des blessures au porteur et/ou des dommages au dispositif. Un gonflage accidentel lorsque le gilet est remisé dans un espace restreint pourrait également causer des dommages.

Si un gonflage accidentel se produit, vous devrez réarmer le produit selon les instructions de ce manuel à l'aide d'une trousse de réarmement (MA4041).

DÉGONFLAGE

Il est plus facile de dégonfler complètement le dispositif de flottaison si vous ne le portez pas.

1. Pour dégonfler le gilet, retirez le capuchon du tube de gonflage buccal et insérez son extrémité opposée dans le tube. Vous devez maintenir l'extrémité du bouchon dans le tube pour que le dégonflage se poursuive (Fig. 5).
2. Pressez doucement le dispositif de flottaison pour en faire sortir l'air jusqu'à ce qu'il soit vide. Remettez le bouchon sur le tube de gonflage buccal (Fig. 6).

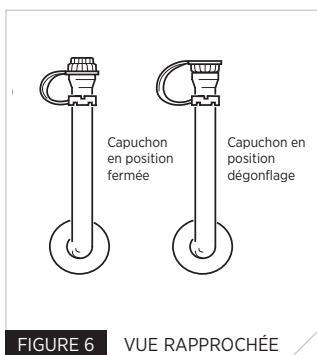
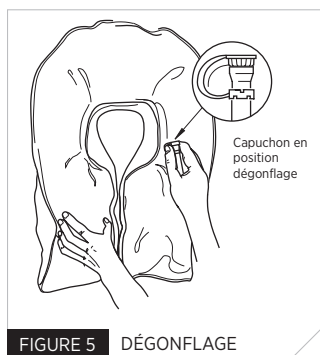

RÉARMEMENT (MD4041)

Pour réarmer votre dispositif de flottaison, vous aurez besoin de la Trousse de Réarmement MA4041 de Mustang Survival. Retirez d'abord les pièces usées puis installez les pièces neuves. L'ensemble de réarmement inclut:

- ✓ Une cartouche de CO₂ de 17 g
- ✓ Une bobine (que vous n'utiliserez pas pour MD4041)

ATTENTION

- Utilisez uniquement avec les modèles de VFI spécifiés.
- La cartouche de CO₂ est sous pression. Une mauvaise utilisation peut s'avérer dangereuse.
- Ne pas exposer aux flammes, aux rayons du soleil ou à une température supérieure à 120 °F (50 °C).
- Ne pas jeter dans le feu ou à la mer.
- Garder hors de la portée des enfants.
- Jetez à la poubelle seulement lorsque les cylindres sont complètement vides.
- Déchargez et jetez à la poubelle les cylindres rouillés ou corrodés.
- La bobine se dissout dans l'eau.

IMPORTANT: SUIVEZ L'ORDRE EXACT DES INSTRUCTIONS CI-DESSOUS.

1. Déballez ou ouvrez le VFI/gilet de sauvetage dégonflé sur une surface plate et exposer le gonfleur.
2. Retirez la cartouche de CO₂ en tournant en sens antihoraire (voir Fig. 8). Jetez la cartouche usagée.

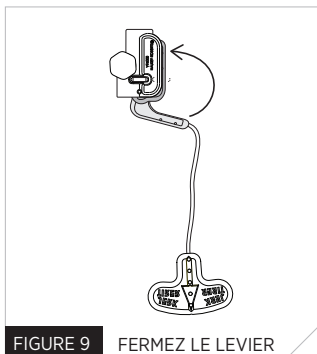
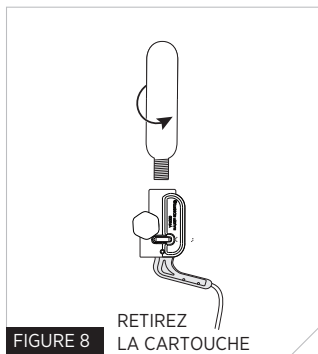

3. Vérifiez le bon fonctionnement du mécanisme de gonflage en actionnant le levier relié à la poignée. Le levier doit bouger librement.

4. Poussez le levier dans le boîtier du mécanisme de gonflage afin qu'il ne dépasse pas du boîtier (voir Fig. 9).
5. Examinez la nouvelle cartouche de CO₂. Assurez-vous que son extrémité fileté n'est pas percée (voir Fig. 10).
6. Installez la nouvelle cartouche (voir Fig. 11). Vissez-la à la main.

ATTENTION: LA CARTOUCHE PEUT ÊTRE PERCÉE SI LE LEVIER N'EST PAS FERMÉ CONTRE LE MÉCANISME DE GONFLAGE

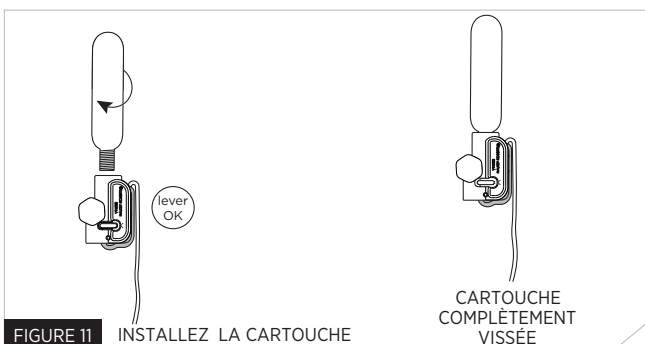
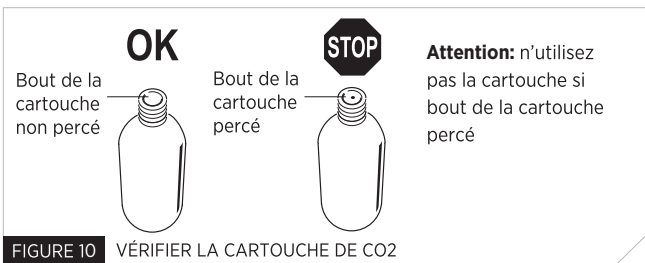

7. Vérifiez que l'indicateur de statut est VERT (voir Fig. 12).

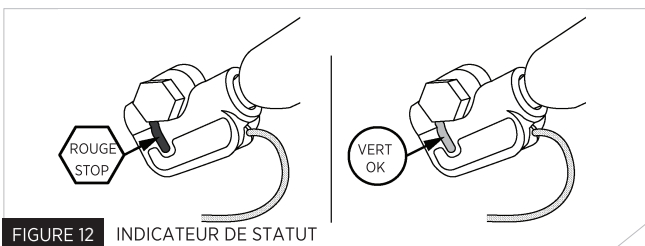

8. Repliez votre gilet (voir la section « Repliage » (voir pg. 14). Votre dispositif de flottaison gonflable est maintenant prêt à être utilisé.

RÉARMEMENT (MD4042)

Pour réarmer votre dispositif de flottaison, vous aurez besoin de la Trousse de Réarmement MA4041 de Mustang Survival. Retirez d'abord les pièces usées puis installez les pièces neuves. L'ensemble de réarmement inclut:

- ✓ Une cartouche de CO₂ de 17 g
- ✓ Une bobine

ATTENTION

- Utilisez uniquement avec les modèles de VFI spécifiés.
- La cartouche de CO₂ est sous pression. Une mauvaise utilisation peut s'avérer dangereuse.
- Ne pas exposer aux flammes, aux rayons du soleil ou à une température supérieure à 120 °F (50 °C).
- Ne pas jeter dans le feu ou à la mer.
- Garder hors de la portée des enfants.
- Jetez à la poubelle seulement lorsque les cylindres sont complètement vides.
- Déchargez et jetez à la poubelle les cylindres rouillés ou corrodés.
- La bobine se dissout dans l'eau.

IMPORTANT: SUIVEZ L'ORDRE EXACT DES INSTRUCTIONS CI-DESSOUS.

1. Déballez ou ouvrez le VFI/gilet de sauvetage dégonflé sur une surface plate et exposer le gonfleur.
2. Retirez la cartouche de CO₂ en tournant en sens antihoraire (voir Fig. 8). Jetez la cartouche usagée.
3. Retirez le capuchon gris en le tournant dans le sens contraire des aiguilles d'une montre.
4. Retirez la bobine du capuchon ou du logement du boîtier du gonfleur.

NOTE : LA BOBINE JAUNE PEUT RESTER COINCÉE DANS LE LOGEMENT OU DANS LE CAPUCHON.

5. Vérifiez le logement du boîtier est propre et complètement sec. Au besoin, rincez-le à l'eau claire pour enlever tout dépôt de sel ou de saleté. Laissez sécher.
6. Inspectez la bobine. Vérifiez la date d'expiration imprimé sur la bobine n'est pas dépassé (EX MM/AA) (Fig. 1C). Confirmez la bobine n'est pas usagée ou endommagée en vérifiant que le matériel blanc n'est pas manquant - comparez-la à une nouvelle bobine. Si vous n'êtes pas sûre de l'état de la bobine, remplacez-la.
7. Installez la bobine dans le logement du boîtier (Fig. 13), le côté blanc vers le haut. En alignant les rainures de la bobine avec les languettes du logement. La bobine devrait s'insérer facilement.

8. Installez le capuchon gris en le vissant dans le sens des aiguilles d'une montre jusqu'à ce qu'il soit bien fermé.

REMARQUE : AUCUN ÉCART.

9. Inspectez la nouvelle cartouche. Assurez-vous que la cartouche de CO₂ n'a pas été percée (Fig. 10).
10. Confirmez le levier est dans le boîtier. Installez la cartouche non usée en la vissant dans le gonfleur en sens des aiguilles d'une montre jusqu'à ce que la cartouche soit fixée solidement dans le gonfleur.
11. Examinez l'indicateur de statut (Fig. 13) et assurez-vous qu'il est VERT. Si l'indicateur de statut est rouge, le mécanisme a été déclenché ou n'est pas bien armé et doit être réarmé.

REMARQUE : L'INDICATEUR DE STATUT DOIT ÊTRE VERT AVANT DE PROCÉDER.

12. Repliez votre gilet (voir la section « Repliage » (voir pg. 14)). Votre dispositif de flottaison gonflable est maintenant prêt à être utilisé.

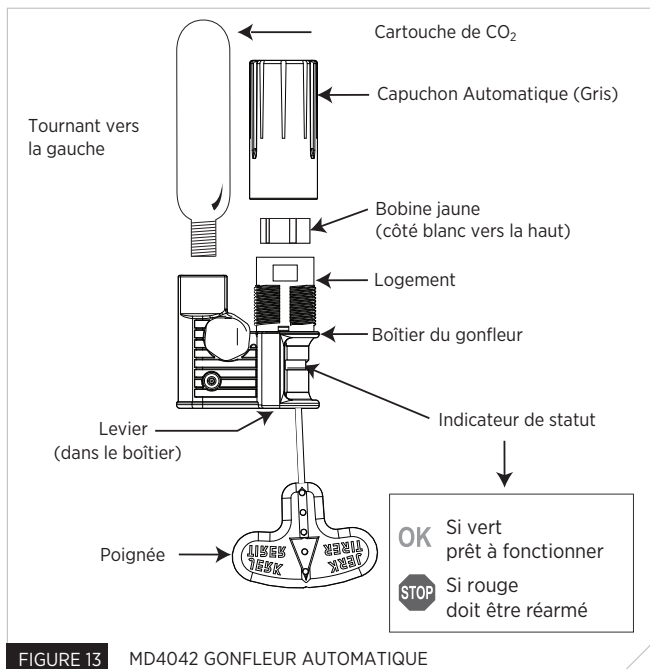

FIGURE 13 MD4042 GONFLEUR AUTOMATIQUE

REPLIAGE

Le repliage ne devrait être fait qu'après avoir dégonflé et réarmé le dispositif de flottaison.

1. Pliez les côtés (A) et (B) vers l'extérieur en suivant les lignes pointillées. Collez les bandes Velcro^{MD} (Fig. 14).
2. Assurez-vous que la poignée de gonflage pend vers le bas du dispositif de flottaison.

La figure 15 montre un gilet plié correctement.

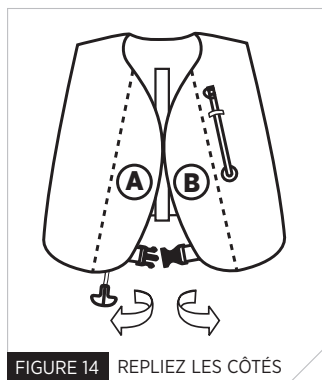

FIGURE 14 REPLIEZ LES CÔTÉS



FIGURE 15 CORRECT

VOTRE DISPOSITIF DE FLOTTAISON EST-IL EN ÉTAT DE FONCTIONNER?

Vérifiez votre équipement de flottabilité entre chaque sortie pour vous assurer qu'il est bien armé ; qu'il n'a pas d'accrocs, de déchirures ou de trous ; que toutes les coutures sont en bon état ; et que les matériaux, les sangles et les pièces sont robustes. Inspectez la partie gonflable de l'équipement de flottabilité conformément à la section « Entretien, » ci-dessous.

ENTRETIEN

Pour vous assurer que votre gilet fonctionnera lorsque vous en aurez besoin, vous devez effectuer quelques tâches d'entretien (voir « Équipement de Bord Obligatoire, » page 3). Ne pas suivre ces instructions à la lettre pourrait causer une défaillance du dispositif de flottaison entraînant des blessures ou la mort. Nous vous suggérons de consigner les inspections faites sur votre dispositif de flottaison à l'encre indélébile sur l'étiquette sous le tube de gonflage buccal. Si vous ne pensez pas être en mesure d'entretenir votre dispositif de flottaison, ou n'êtes pas sûr(e) de bien comprendre ces instructions, contactez le service à la clientèle de Mustang Survival.

Vous devez vérifier ce dispositif de flottaison:

- Avant chaque utilisation (inspection des composantes)
- Tous les six mois (test de fuite et examen visuel approfondi)
- Après chaque gonflage (réarmement)
- Chaque année (suggéré au début de chaque saison de plaisance)

AVANT CHAQUE UTILISATION

Voir « Inspection des composantes, » page 4, pour les instructions. Si vous constatez des signes de dommage, effectuez le test « Tous les Six Mois ».

TOUS LES SIX MOIS

Les tests suivants sont suggérés tous les six mois minimum, ou lorsque vous constatez des dommages sur votre dispositif de flottaison. Effectuez ces tests plus souvent si votre gilet est exposé à des dommages potentiels ou des conditions extrêmes.

• Test de fuite

Gonflez votre dispositif de flottaison avec votre bouche jusqu'à ce qu'il soit ferme et laissez-le reposer pendant un minimum de six heures. Lorsque votre gilet a été gonflé avec de l'air (et non du CO₂), il devrait rester gonflé durant toute cette période. Si ce n'est pas le cas, votre dispositif de flottaison a une fuite et doit être remplacé. Si votre dispositif de flottaison a une fuite, contactez le service à la clientèle de Mustang Survival.

• Examen visuel approfondi

Voir « Inspection des Composantes, » page 4.

APRÈS CHAQUE GONFLAGE

Dégonflez et réarmez, tel qu'indiqué dans la section « Réarmement, » page 10 pour le MD4041 ou page 12 pour le MD4042.

CHAQUE ANNÉE

Effectuez les tâches suivantes au début de chaque saison de plaisance, après un gonflage ou lorsque vous avez un doute sur l'intégrité de votre dispositif de flottaison:

1. Vérifiez toutes les pièces pour déceler la présence de saleté ou de corrosion (voir « Inspection des Composantes, » page 4). Nettoyez ou remplacez si nécessaire.
2. Faites une inspection visuelle de votre dispositif de flottaison pour déceler la présence d'abrasion, de déchirures ou de contamination. Portez une attention particulière aux coutures, aux courroies et aux attaches. Si vous avez des doutes, contactez le service à la clientèle de Mustang Survival pour une évaluation ou une réparation.
3. Effectuez le Test de fuite décrit à la page précédente.
4. Dégonflez tel que décrit dans la section « Dégonflage, » page 9.
5. Assurez-vous que l'indicateur de statut est vert.
6. Inscrivez la date de l'entretien annuel à l'encre indélébile sur l'étiquette en bas du tube de gonflage buccal.

NETTOYAGE ET REMISAGE

Pour nettoyer votre dispositif de flottaison:

- Lavez-le à la main ou avec une éponge dans de l'eau tiède savonneuse en prenant soin de ne pas exposer le système de gonflage à l'eau.
- Rincez à l'eau claire.
- Mettez à sécher sur un cintre en plastique.
- Remisez le dispositif de flottaison dans un endroit chauffé, sec et ventilé à l'abri de la lumière directe du soleil.

NE PAS NETTOYER À SEC, NE PAS UTILISER DE CHLORE OU DE JAVELLISANT ET NE PAS APPLIQUER DE CHALEUR DIRECTE.

COMMENT ET POURQUOI TESTER VOTRE DISPOSITIF DE FLOTTAISON

Un équipement de flottabilité gonflable n'a pas de flottabilité inhérente, c'est-à-dire qu'il doit être gonflé pour fournir une flottabilité. Vous devez savoir comment enclencher, gonfler et entretenir votre équipement gonflable. Familiarisez-vous avec l'utilisation de votre équipement gonflable pour savoir quoi faire en cas de détresse.

Il est important de toujours essayer l'équipement de flottabilité de façon sécuritaire dans des conditions contrôlées, où de l'aide se trouve à proximité.

Gonflez votre équipement de flottabilité et faites-en l'essai dans une piscine ou tout autre plan d'eau calme et protégé, sous une supervision adéquate :

Il doit vous faire flotter

- Confortablement (Lorsque l'équipement est porté correctement)
- Adéquatement, selon les conditions de mer prévues (Les types de corps humain et le poids ont un impact sur la performance)

Il doit être fonctionnel

- Sans présence de bulles (voir « Entretien/Tous les Six Mois, » page 16, pour le Test de fuite)
- Il doit se gonfler rapidement et facilement

Apprenez son fonctionnement

- Activez le système de gonflage au CO₂
- Enclenchez à nouveau le système de gonflage au CO₂
- Utilisez le tube de gonflage buccal

Pour essayer correctement votre équipement de flottabilité et pour vous assurer d'avoir une trousse de réarmement de rechange, vous devriez acheter deux trousse de réarmement : utilisez la première sans tarder pour l'essai du système de gonflage automatique (MD4042) ou manuel (MD4041), et apportez la seconde à bord comme trousse de rechange. N'oubliez pas d'enclencher à nouveau votre équipement gonflable lorsque la cartouche de CO₂ est vide.

Pour le modèle MD4042

Il est recommandé de faire l'essai du système de gonflage automatique dans l'eau, avant chaque saison de navigation. L'essai comprend une vérification de la date d'expiration de la bobine, que vous devrez jeter si la date d'expiration est dépassée ou si l'élément a été exposé au gaz, aux hydrocarbures, à l'eau ou à une forte humidité. Ainsi, vous pouvez vous assurer que le système de gonflage automatique fonctionne toujours correctement et vous réduisez les risques d'un gonflage prématuré et des dangers associés.

Pour les modèles MD4041 et MD4042

Vérifiez le système de gonflage manuel en retirant d'abord la cartouche de CO₂ : tournez-la dans le sens contraire des aiguilles d'une montre et tirez. Vérifiez le système de gonflage manuel en retirant d'abord la cartouche de CO₂ : tournez-la dans le sens contraire des aiguilles d'une montre. Sur le VFI, actionner le levier (attaché à la poignée) (tirer pour MD4041, pousser pour MD4042) pour vous assurez que le levier se déplace librement. Les pièces ne devraient pas se coincer.

TESTER VOTRE DISPOSITIF DE FLOTTAISON

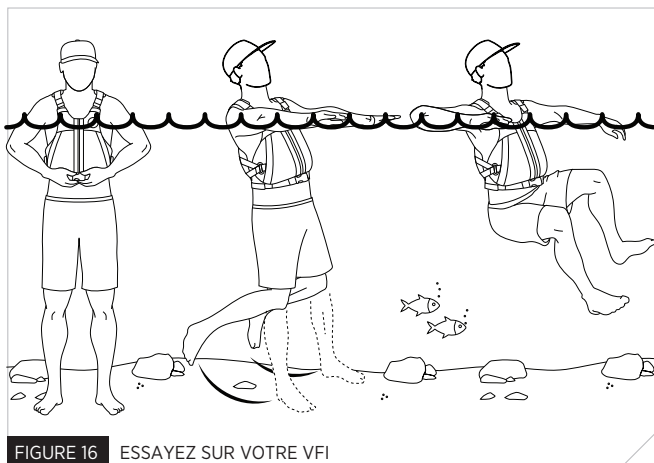

FIGURE 16 ESSAYEZ SUR VOTRE VFI

Essayez sur votre VFI pour voir si elle tient confortablement serré. Puis le tester dans l'eau peu profonde pour voir comment il gère. Pour vérifier la flottabilité de votre VFI dans l'eau, se détendre votre corps et laissez votre inclinaison de la tête en arrière. Assurez-vous que votre VFI garde votre menton au-dessus de l'eau et vous pouvez respirer facilement.

Soyez conscient: votre VFI peut pas agir de la même dans l'eau rapide ou rugueuse que dans l'eau calme. Les vêtements que vous portez et les objets dans vos poches peuvent aussi changer la façon dont fonctionne votre VFI.

Si votre bouche n'est pas bien maintenue au-dessus de l'eau, choisissez un autre dispositif de flottaison vous offrant une meilleure flottabilité.

Si votre bouche est pas au-dessus de l'eau, obtenir un nouveau VFI ou un avec plus de flottabilité.

Un VFI est conçu pour ne pas rouler-up sur le corps quand dans l'eau. Mais, quand l'estomac d'un porteur est supérieure à la poitrine, rouler-up peut se produire. Avant l'utilisation, que ce VFI dans l'eau pour établir que excessive tour-up ne nuise pas à la performance VFI.

COMMENT TESTER LE GONFLAGE AUTOMATIQUE DE VOTRE DISPOSITIF DE FLOTTAISON (MD4042 SEULEMENT)

Il est important de toujours essayer l'équipement de flottabilité de façon sécuritaire dans des conditions contrôlées, où de l'aide se trouve à proximité.

- A1.** Pour faire l'essai de votre équipement de flottabilité, vous aurez besoin de:
 - L'équipement de flottabilité enclenché
 - La trousse de réarmement (MA4031) approuvée pour votre équipement de flottabilité
- A2.** Revêtez l'équipement de flottabilité.
- A3.** Entrez dans une eau juste assez profonde pour que vous puissiez garder la tête hors de l'eau en touchant le fond. Une fois le système de gonflage submergé, votre gilet devrait se gonfler entièrement en moins de 10 secondes.
- A4.** Observez si votre dispositif de flottaison vous maintient sur le dos ou presque à la verticale. Dans une position de flottaison détendue, assurez-vous que votre bouche demeure à une bonne distance de la surface de l'eau. Observez l'impact que la position de vos jambes a sur votre façon de flotter.
- A5.** Sortez de l'eau et enlevez votre dispositif de flottaison. Retirez la cartouche de CO₂ et la bobine utilisées du système de gonflage.
- A6.** Dégonflez votre dispositif de flottaison à l'aide du tube de gonflage buccal et de son bouchon (voir « Dégonflage, » page 9).
- A7.** Laissez votre gilet sécher complètement. Réarmez-le et repliez-le (voir « Réarmement, » page 12 et « Repliage, » page 15).

COMMENT TESTER LE GONFLAGE MANUEL DE VOTRE DISPOSITIF DE FLOTTAISON

Il est important de toujours essayer l'équipement de flottabilité de façon sécuritaire dans des conditions contrôlées, où de l'aide se trouve à proximité.

- M1.** Pour faire l'essai de votre équipement de flottabilité, vous aurez besoin de:
 - L'équipement de flottabilité enclenché
 - La trousse de réarmement (MA4031) approuvée pour votre équipement de flottabilité
- M2.** Revêtez l'équipement de flottabilité.
- M3.** Activez le système de gonflage en tirant fermement la tirette vers le bas. L'équipement de flottabilité devrait se gonfler en cinq (5) secondes.
- M4.** Entrez dans l'eau, où la profondeur vous permet tout juste de toucher le fond lorsque votre tête est hors de l'eau.
- M5.** Vérifiez si l'équipement de flottabilité vous fait flotter sur le dos ou dans une position légèrement inclinée vers l'arrière. En position de relaxation, votre bouche devrait se trouver bien au-dessus de la surface de l'eau. Notez l'effet de la position de vos jambes sur votre manière de flotter.
- M6.** Sortez de l'eau et enlevez l'équipement de flottabilité. Retirez la bouteille de CO₂ utilisée de l'équipement de flottabilité. Dégonflez complètement l'équipement de flottabilité à l'aide du mécanisme de gonflage buccal. (voir « Dégonflage, » page 9).
- M7.** Laissez votre gilet sécher complètement. Réarmez-le et repliez-le (voir « Réarmement, » page 12 et « Repliage, » page 15).

COMMENT ESSAYER L'ÉQUIPEMENT DE FLOTTABILITÉ AVEC LE MÉCANISME DE GONFLAGE BUCCAL

Il est important de toujours essayer l'équipement de flottabilité de façon sécuritaire dans des conditions contrôlées, où de l'aide se trouve à proximité.

Vous n'aurez pas besoin de pièces de rechange ou de trousse de réarmement pour faire l'essai de votre équipement de flottabilité gonflable avec un mécanisme de gonflage buccal. Vous pourrez savoir quel degré de flottabilité est requis pour que vous flottiez.

01. Retirez la bouteille de CO₂ pour éviter l'activation accidentelle du système de gonflage manuel, ce qui pourrait endommager l'équipement de flottabilité. Inspectez l'extrémité filetée pour vous assurer qu'elle n'est pas percée et qu'elle n'a pas été utilisée (Fig. 8). Dévissez le capuchon et retirez la bobine (modèle MD4042 seulement), autrement elle se désintégrera au contact de l'eau.
02. Revêtez l'équipement de flottabilité. Repérez le tube de gonflage buccal et sortez-le de son espace de rangement.
03. Entrez dans l'eau, où la profondeur vous permet tout juste de toucher le fond lorsque votre tête est hors de l'eau.
04. Pour connaître le degré de flottabilité dont vous avez besoin, respirez à fond et soufflez dans le tube de gonflage buccal. Levez ensuite vos pieds de façon à ne plus toucher le sol pour vérifier si vos voies respiratoires restent hors de l'eau. Si ce n'est pas le cas, soufflez à nouveau dans le tube jusqu'à ce que l'équipement soit assez gonflé pour que vous puissiez flotter sans toucher le fond et sans nager sur place. Vous pourriez vouloir porter votre gilet partiellement gonflé dans certaines situations (voir « Utilisation à Basse Température, » page 5). Cependant, lorsque vous êtes dans l'eau, votre dispositif de flottaison doit être gonflé entièrement pour offrir la performance prévue et approuvée.
05. Lorsque vos bouffées d'air refroidissent, leur volume se contracte. Il se peut que vous deviez souffler à d'autres reprises pour maintenir le niveau de gonflage désiré. Ce niveau de gonflage partiel pourrait être utile en cas de défaillance du gonflage au CO₂ ou si vous choisissez d'attendre avant de l'actionner.

06. Vérifiez maintenant si les caractéristiques de retournement de l'EIF sont différentes avec ce degré de flottabilité; il est probable que ce soit le cas.
07. Gonflez complètement l'équipement de flottabilité à l'aide du mécanisme de gonflage buccal.
08. Vérifiez si l'équipement de flottabilité vous fait flotter sur le dos ou dans une position légèrement inclinée vers l'arrière. En position de relaxation, votre bouche devrait se trouver bien au-dessus de la surface de l'eau. Notez l'effet de la position de vos jambes sur votre manière de flotter.
09. Sortez de l'eau et enlevez l'équipement de flottabilité. Dégonflez complètement l'équipement de flottabilité à l'aide du mécanisme de gonflage buccal.
010. Laissez votre gilet sécher complètement. Réarmez-le et repliez-le (Voir « Réarmement, » page 10 pour MD4041 ou page 12 pour MD4042; voir « Repliage, » page 15).

CHOISISSEZ UN DISPOSITIF DE FLOTTAISON QUE VOUS AUREZ ENVIE DE PORTER

Un bon équipement de flottabilité offre suffisamment de flottabilité pour votre taille et votre type de corps afin de maintenir vos voies respiratoires (bouche et nez) hors de l'eau. Il est également important qu'il soit confortable et qu'il ne gêne pas vos mouvements hors de l'eau pour que vous le portiez à tout moment lors de vos activités de navigation. Un niveau de performance accru (plus de flottabilité et de meilleures capacités de retournement) devrait être envisagé dans les eaux agitées ou dans les zones extracôtières où les secours peuvent mettre du temps avant d'arriver. Certaines activités demandent des caractéristiques et des accessoires spéciaux pour accroître la visibilité, garantir un ajustement sécuritaire dans les conditions de mer difficiles et assurer une protection thermique.

CHOC THERMIQUE

Une immersion accidentelle (même dans de l'eau modérément froide) peut provoquer une respiration haletante et une perte de contrôle musculaire. Cela peut vous prendre une minute ou plus avant de vous calmer et, pendant ce temps, vous risquez d'avaler de l'eau. Le soutien d'un équipement de flottabilité est essentiel dans une telle situation. Dans l'eau froide, même les meilleurs nageurs peuvent éprouver des difficultés et s'épuiser. Tenter d'enfiler et d'attacher un équipement de flottabilité après l'immersion est souvent impossible. N'oubliez pas que l'eau peut être froide même par les chaudes journées ensoleillées, et qu'une immersion accidentelle peut causer un choc aux systèmes nerveux et respiratoire. Choisir un équipement confortable et le porter avec diligence peut vous sauver la vie dans ces premiers instants critiques.

HYPOTHERMIE

Une immersion prolongée dans l'eau froide (une heure ou plus) mène à une perte de chaleur corporelle. Avec le temps (selon la température de l'eau, le type de corps et la protection thermique), la température centrale du corps baisse. Cette baisse de la température provoque l'hypothermie, un état grave pouvant causer une perte de conscience et une insuffisance circulatoire.

Nager et faire du sur-place dans l'eau accélère la perte de chaleur. Porter un équipement de flottabilité est essentiel pour conserver votre énergie et ainsi augmenter votre temps de survie. Il vous permet de flotter calmement en repliant vos bras et vos jambes en position fœtale (voir la Figure 13) avec la tête hors de l'eau, ce qui réduit la perte de chaleur par la tête, le dessous des bras et la région de l'aîne. Si plus d'une personne se trouve dans l'eau, il est recommandé de se regrouper en position de caucus pour attendre les secours. Voir Position fœtale et caucus à la Figure 13.

La préparation, de bonnes pratiques de sécurité et une volonté tenace sont les clés de la survie. Restez calme et ne vous découragez pas.

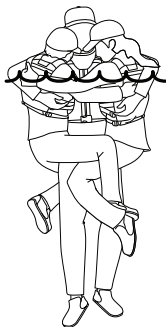

FIGURE 17 POSITION FŒTALE

CAUCOUS

ASSUREZ-VOUS QUE VOTRE DISPOSITIF FONCTIONNE ADÉQUATEMENT

Afin d'assurer le fonctionnement adéquat de votre équipement, suivez ces recommandations pour en vérifier l'ajustement, la flottabilité et le bon état:

1. Vérifiez les indicateurs d'état du mécanisme de gonflage avant chaque utilisation.
2. Habituez-vous à enclencher à nouveau le mécanisme de gonflage après chaque gonflage.
3. Essayez l'équipement de flottabilité portable et ajustez-le afin qu'il soit confortable dans l'eau et hors de l'eau.
4. Inscrivez votre nom sur votre équipement de flottabilité, si vous êtes le seul utilisateur.
5. Ne modifiez pas votre équipement de flottabilité. Si vous ne pouvez l'ajuster correctement, procurez-vous-en un qui vous convienne. Un équipement modifié n'est plus approuvé.
6. Votre équipement de flottabilité n'est pas conçu pour servir de protection ou de coussin pour les genoux.
7. Si votre équipement de flottabilité est mouillé, faites-le sécher complètement avant de l'entreposer. Entreposez-le dans un endroit bien aéré.
8. Ne faites pas sécher votre équipement de flottabilité devant un radiateur ou toute autre source de chaleur directe.

INFORMATION ADDITIONNELLE

Pour obtenir plus de renseignements sur les gilets de sauvetage et la sécurité nautique, consultez les sites Web suivants:

www.wearitlifejacket.org

Garde côtière des États-Unis

www.uscgboating.org (lien anglais)

Transports Canada

<http://www.tc.gc.ca>

Croix-Rouge canadienne

<http://www.croixrouge.ca/>

American Red Cross

<http://www.redcross.org> (lien anglais)

Conseil canadien de la sécurité nautique

www.csbc.ca/fr

National Safe Boating Council

www.safeboatingcouncil.org (lien anglais)

US Power Squadrons

<http://usps.org> (lien anglais)

Escadrilles canadiennes de plaisance

http://www.cps-ecp.ca/public_fr/

NE PAS ATTACHER LES ÉQUIPEMENTS DE FLOTTABILITÉ À VOTRE EMBARCATION

Chaque équipement de flottabilité comprend des sangles, des crochets, des boucles et d'autres moyens d'être ajusté de façon sécuritaire sur l'utilisateur. Certains équipements de flottabilité sont dotés d'anneaux en D décoratifs ou de languettes. Ces éléments ne doivent pas servir à attacher l'équipement à l'embarcation. Si l'équipement est attaché à l'embarcation, il ne peut remplir sa fonction prévue.

UN DESIGN MUSTANG

Depuis 50 ans, Mustang Survival conçoit de l'équipement nautique pour l'armée, la garde côtière et les professionnels du sauvetage. Fortement axés sur la recherche appliquée et les tests sur le terrain, nous avons pour mission d'épauler et protéger ceux qui vont jusqu'au bout d'eux-mêmes. Nous fabriquons des outils pour sauver des vies et soutenir l'exploration.

www.mustangsurvival.com

NE PAS RETIRER AVANT LA VENTE

LE LOGO DE MUSTANG SURVIVAL ARBORANT LE DESSIN DE L'HIPPOCAMPE EST UNE MARQUE DE COMMERCE DÉPOSÉE DE MUSTANG SURVIVAL CORP.